

CATEGORY 6



DATEN- UND TELEFONNETZE RJ-MOD UNGESCHIRMT

UNGESCHIRMTE RJ45-MODULE – RJ-MOD
gemäß ISO/IEC 11801:2002 bzw. DIN EN 50173-1:2007



ALL IN ONE

UNGESCHIRMTE RJ45 Module – RJ-MOD









CATEGORY 6

Die ungeschirmten werkzeuglos auflegbaren RJ-MOD Module von TKM werden in strukturierten Kommunikationsnetzen gemäß ISO/IEC 11801:2002 bzw. DIN EN 50173-1:2007 eingesetzt. Die Module erfüllen die dort gestellten Forderungen der Cat.6 und der Class E. Die Module zeichnen sich durch ihre einfache Montage bzw. hohe Packungsdichte aus und können in der bekannten RJ-MOD Produktfamilie gemäß dem Motto „**ALL IN ONE**“ (MF-MOD, KD-MOD, Montagerahmen, Adapterdose, Aufputzgehäuse, usw.) eingebaut und kombiniert werden.

BESTELLANGABEN

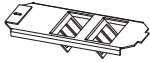
Bauteilbezeichnung:	Darstellung / Bezeichnung:	Bestell-Nr.:
RJ-MOD, RJ45-Modul ungeschirmt , Cat.6, werkzeuglos auflegbar (VPE 24 Stück)		467 76 91

ZUBEHÖR

MF-MOD, Verteilerfeld-Leergehäuse (19") 1 HE für 24 x RJ-MOD Module Farbe: ähnlich RAL 7035				467 76 84-7035
MF-MOD, Verteilerfeld-Leergehäuse (19") 1,5 HE für 48 x RJ-MOD Module Farbe: ähnlich RAL 7035				467 76 90-7035
KD-MOD, Anschlußdosen-Leergehäuse, für 1x/2x/3x RJ-MOD Module, inkl. Staubschutzklappen. Farbe: ähnlich RAL9010				46475XX- WS ¹⁾ (Unterputz)
Montagerahmen A-Bodentank (2-fach) zur Aufnahme von bis zu 3 x 3 RJ-MOD Farbe: ähnlich RAL 9005 (3-fach) (3-fach mit Zugentlastung)				464 00 58-9005 464 00 56-9005 464 00 54-9005
Aufputzgehäuse für 2x/4x RJ-MOD (Keystone) Farbe: ähnlich RAL 9010	 			464 00 34 464 0035

Weitere Kombinationen mit der RJ-MOD Produktfamilie möglich.

TECHNISCHE DATEN

- Cat. 6 und Class E gemäß ISO/IEC 11801:2002 bzw. DIN EN 50173-1:2007
- Gewicht des Modules: ca. 10 g
- VPE-Gewicht: ca. 330g

Alle Angaben vorbehaltlich tech. Änderungen.